



ECULMB

ECUs FOR 4-STROKE ATV ENGINES

- EN** INSTALLATION GUIDE FOR:
- IT** GUIDA PER L'INSTALLAZIONE SU:
- ES** GUÍA DE INSTALACIÓN PARA:
- FR** GUIDE D'INSTALLATION POUR:
- DE** INSTALLATIONSANLEITUNGEN FÜR:
- PT** GUIA DE INSTALAÇÃO PARA:

YAMAHA

YFZ 450 R 2014-2023

V.1

A. WARNINGS FOR CORRECT USE

Read all the instructions and warnings carefully before using GET Eculmb Race Kit. Failure to read and/or observe the instructions and warnings can lead to incorrect use of the device or its malfunction, resulting in product damage and personal injuries.



GET ECULMB IS INTENDED ONLY AND EXCLUSIVELY FOR RACING USE.

GENERAL WARNINGS

1. Follow the instructions described in this manual to prevent vehicle damages.
2. Do not modify or replace the material supplied by GET.
3. Always make sure that no installed part can interfere with the hot parts of the engine, the steering components or with the rider.
4. The product is not a toy. Keep it out of the reach of children and/or animals as it contains small sized components that could be swallowed.
5. Do not use the product for purposes other than those specified in these instructions.
6. Do not use high pressure washers on the product.

SPECIFIC WARNINGS



After installing GET control unit, for the first startup it is mandatory to turn the key of the main switch into ON position without starting the engine, and then turning the key into OFF position to switch off the dashboard. Wait 10 seconds before starting the engine. This procedure is for resetting the position of the idle control valve. If this procedure is not carried out, the vehicle may experience a difficult starting or not starting at all.

- 1.** Always make sure that GET ECULMB is properly installed and functional prior to use.
- 2.** Never expose the device to temperatures above 70°C/158°F.
- 3.** Install it when the engine is cold.
- 4.** GET ECULMB may not function properly if the OEM TPS sensor is damaged or modified.
- 5.** The RPM limiter threshold of ECULMB maps is higher than the standard control units.
- 6.** To use and manage the GPA technology, it is necessary to install GET GPA Switch (sold separately) or manage it with GET Maya Software (sold separately).
- 7.** To modify the ignition and the injection maps of GET ECULMB it is necessary to use GET Maya programming software (sold separately).
- 8.** If the bike does not start or the engine is irregular, be sure that the version of GET ECULMB chosen is compatible with your bike model and year. Verify that ECULMB is properly connected and perform a TPS calibration (see section E. ZERO TPS CALIBRATION).
- 9.** The maps for this GET ECULMB have been developed for a vehicle configuration with complete racing exhaust system and with an airbox with cover removed. If a racing exhaust is not used and/or if an open airbox is not used, the carburetion could be too greasy.

B. PRODUCT LAYOUT

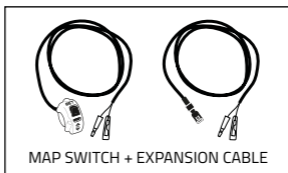
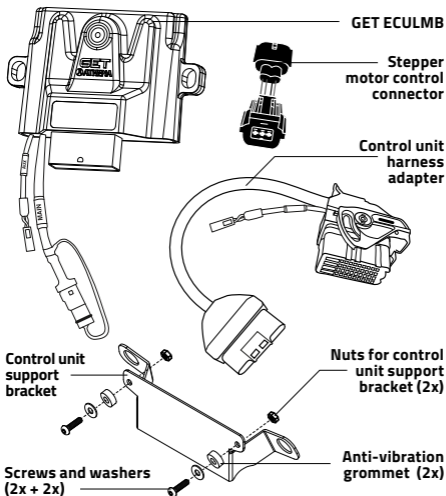

GET ECULMB is a completely reprogrammable plug&play control unit. ECULMB is the best solution both for stock engines and for modified ones: it is possible to adjust the calibration map through both **WiGET App**, by using the **WiFi-COM** device, and **MAYA** software.



WiGET App



MAIN GET ECULMB FEATURES:

- **Get the best performance out of your engine**

GET ECULMB kit is a racing kit developed to take the most out of the engine with racing exhaust or modified engines. This kit allows to get the most out of all vehicles without compromising their reliability.

- **Easy to install and to program**

ECULMB control unit does not require tools for installation. Install it in just a few steps and get ready to hit the track. Safely modify the map main parameters through the WiFi-COM device and WiGET, the free GET App, and professionally adjust all specific values using Maya, the GET programming software that allows the complete configuration of the control unit.

- **Two pre-installed racing maps**

GET ECULMB unit is ready with two reprogrammable maps:

- Map 1: Racing configuration for full power
- Map 2: Racing configuration with GPA set to Level 5

C. GET ECULMB INSTALLATION

1. Find the OEM control unit in the back of the ATV: check on the workshop manual where to find it. **Remove the control unit lid.** Press the retainer clip of the OEM control unit connector before pulling it: **make sure to unplug the connector without damaging it.**

2. Remove the OEM control unit and the OEM support bracket.

Keep the two OEM screws, the two OEM bushings and the two OEM anti-vibration grommets which will be used later on. The OEM support bracket will not be used.

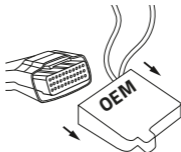

3. Place the two OEM anti-vibration grommet into the two side holes of GET support bracket included in the kit. Place the OEM bushings on GET support bracket and fix it to the vehicle with the OEM screws.

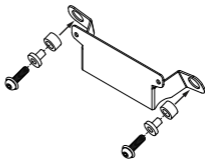

4. Insert the anti-vibration rubber grommets included in GET kit into the side holes of the control unit. Place GET control unit on GET support bracket. **Fix the control unit with the screws and the washers supplied in the kit.**

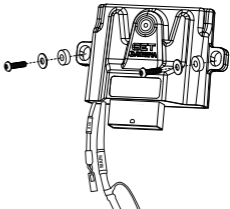

5. Connect the control unit harness adapter to GET control unit.

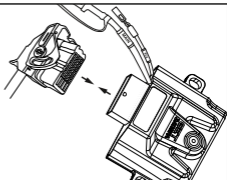

6. Connect the other side of the harness to the ATV.



7. Unplug the OEM stepper motor control harness, placed under the throttle body on the left of the vehicle: check on the workshop manual where to find it.

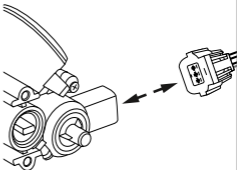

8. Connect the stepper motor control connector, provided in GET kit, between the OEM harness and the vehicle's stepper motor.

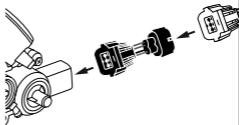

9. Re-install the control unit lid.



ATTENTION: After installing GET control unit, for the first startup it is mandatory to turn the key of the main switch into ON position without starting the engine, and then turning the key into OFF position to switch off the dashboard. Wait 10 seconds before starting the engine. This procedure is for resetting the position of the idle control valve. If this procedure is not carried out, the vehicle may experience a difficult starting or not starting at all.

D. ACCESSORIES INSTALLATION

MAP SWITCH INSTALLATION



REMEMBER TO WORK UNDER SAFETY CONDITIONS AND TO KEEP THE ENGINE TURNED OFF.

- 1. Install GET Map Switch** to the handlebar.

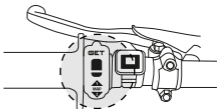

- 2. Connect MAP Switch faston terminals** to the MAP Switch expansion cable faston terminals.

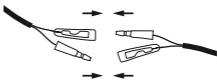

- 3. Remove the protective cap and connect the expansion cable** to the "AUX" connector of the ECULMB unit.



WiFi-COM INSTALLATION

Install the WiFi-COM by following the dedicated manual.



ATTENTION: After the installation, check that the wiring does not obstruct the free movement of the handlebar in both directions or interfere with the moving components of the motorcycle (e.g., transmission) or with the rider (e.g., the boot area).

E. ZERO TPS CALIBRATION

Zero TPS Calibration allows GET ECULMB to properly recognize when the throttle is completely closed, and to ensure accurate readings of the fuel level injected into the combustion chamber. When installing a new control unit or other accessories, GET recommends carrying out the Zero TPS Calibration. This calibration will ensure a correct fuel calculation, so the motorbike can accelerate accurately, and it will avoid poor fuel economy.



ATTENTION: The minimum value is saved if similar to the OE one, otherwise GET ECULMB will discard the value because it will read it as incorrect. It is possible to manage the maximum value only with GET Maya software.

It is possible to carry out the ZERO TPS Calibration with or without GET WiFi-COM (included in the kit) or with GET Maya software (sold separately).



REMEMBER TO WORK UNDER SAFETY CONDITIONS AND TO KEEP THE ENGINE TURNED OFF.

ZERO TPS CALIBRATION – with GET WiFi-COM

To set Zero TPS, open **WiGET app** and select “MONITOR” section. **Follow the instruction in GET WiFi-COM manual**, included in the kit, and look at WiGET video tutorial (minute 5:55). Scan the QR code.



ZERO TPS CALIBRATION – with GET MAYA

To proceed with the ZERO TPS calibration, follow the instruction in GET Maya manual, which is supplied with the software. GET Maya is not included in GET ECULMB kit.

If the engine does not start after the TPS calibration or if the engine is irregular:

- 1.** Make sure that the engine is turned off.
- 2.** Turn off the dashboard by turning the key of the main switch into OFF position. Wait 10 seconds to let the idle control valve to calibrate.
- 3.** Turn the key of the main switch into ON position, verify that the engine stop switch is in "run" position and check that the idle speed is regular by switching the vehicle on.
- 4.** If the engine is irregular, repeat the ZERO TPS calibration with GET WiFi-COM (included in the kit) or with GET Maya (sold separately).

F. SYMBOLS



We declare that this product supplied is compliant with RoHS Directive 2011/65/EU amended by the Directive 2015/863/EU (RoHS3) relative on the Restriction of the Use of Certain Hazardous Substances.

G. DISPOSAL



Pursuant to art. 26 of Legislative Decree no. 49 of 14 March 2014, "Implementation of Directive 2012/19/EU on waste electrical and electronic equipment (WEEE)".

The crossed-out wheeled bin symbol displayed on a product or its packaging indicates that when the equipment reaches the end of its life cycle it must be disposed of separately from other waste for purposes of treatment and recycling. Once such products reach the end of their life cycle, users may dispose of them free of charge at special municipal centres for the collection of waste electrical and electronic equipment, or return them to the distributor under one of the following arrangements:

- very small products, i.e. equipment with no external dimension exceeding 25 cm, may be returned with no obligation to buy to distributors whose sales areas dedicated to electrical and electronic equipment exceed 400 m². Distributors with smaller sales areas are not obliged to participate in this scheme.

- products of dimensions greater than 25 cm may be returned to distributors under a "one for one" arrangement, i.e. the distributor is only obliged to receive the product in return for the purchase of a new, equivalent product, with one new product being purchased for every waste product returned.

The separate collection and subsequent processing of products for purposes of recycling, treatment and environmentally sound disposal helps avoid potentially harmful effects on the environment and human health, and facilitates the reuse/recycling of the materials contained in the products. Users abusively disposing of products are subject to the penalties applicable under the respective legislation.

H. “RACE USE ONLY” DISCLAIMER

Due to the particular operative and environmental conditions under which the “Race Use Only” Products operate during competitions, such Products may be subject to use under extreme conditions, which may exceed the project limits and control as set by ATHENA. ATHENA shall not have any liability whatsoever in connection with the use of the “Race Use Only” Products under extreme conditions during the competitions, nor shall any “Product liability” apply in such case.

Therefore “Race Use Only” Products are excluded from any form of guarantee.

The “Race Use Only” Products are designed and manufactured for competitive-sporting use. Therefore, the “Race Use Only” Products shall not be used on public roads. ATHENA shall not have any liability whatsoever in connection with the use of the “Race Use Only” Products in violation of such limits. Any alteration of or tampering with the “Race Use Only” Products may endanger their safety.

ATHENA shall not have any liability whatsoever in connection with Client’s failure to comply with the instructions given by ATHENA and/or in connection with their inappropriate and/or incorrect installation on vehicles and/or with the lack of or incorrect maintenance of such Products, nor shall any “Product liability” apply in such cases.

A. AVVERTENZE PER UN USO CORRETTO

Leggere attentamente tutte le istruzioni e le avvertenze prima di utilizzare GET ECULMB. La mancata lettura e/o osservanza delle istruzioni e delle avvertenze può portare ad un uso scorretto del dispositivo o al relativo malfunzionamento, con conseguenti danni al prodotto e lesioni personali.



LA CENTRALINA GET ECULMB È DESTINATA SOLO ED ESCLUSIVAMENTE PER USO RACING.

AVVERTENZE GENERALI

1. Seguire le istruzioni descritte nel presente manuale per evitare danni al veicolo.
2. Non modificare o sostituire il materiale fornito da GET.
3. Assicurarsi sempre che nessun componente installato possa interferire con le parti calde del motore, con i componenti dello sterzo o con il pilota.
4. Il prodotto non è un giocattolo. Tenere fuori dalla portata dei bambini e/o degli animali, poiché contiene componenti di piccole dimensioni che potrebbero essere ingeriti.
5. Non utilizzare il prodotto per scopi diversi da quelli specificati nelle presenti istruzioni.
6. Non utilizzare idropulitrici ad alta pressione sul prodotto.

AVVERTENZE SPECIFICHE



Dopo aver installato la centralina GET, per il primo avviamento è necessario girare la chiave senza accendere il motore, e successivamente rigirarla per spegnere il quadro. Attendere 10 secondi prima di avviare il motore. Questa operazione serve a resettare la posizione della valvola di controllo del minimo. Nel caso non venisse eseguita questa operazione, il veicolo potrebbe avere difficoltà nell'avviamento o non avviarsi.

- 1.** Assicurarsi sempre che la centralina GET ECULMB sia correttamente installata e funzionante prima dell'uso.
- 2.** Mai esporre il dispositivo a temperature superiori a 70°C / 158°F.
- 3.** Installarla quando il motore è freddo.
- 4.** GET ECULMB potrebbe non funzionare correttamente se il sensore TPS originale è danneggiato o modificato.
- 5.** La soglia del limitatore di giri delle mappe ECULMB è superiore a quella delle centraline standard.
- 6.** Per utilizzare e gestire la tecnologia GPA, è necessario installare GET GPA Switch (venduto separatamente) o gestirla con il software GET Maya (venduto separatamente).
- 7.** Per modificare la mappa di anticipo e di iniezione di GET ECULMB, è necessario utilizzare il software di programmazione GET Maya (venduto separatamente).
- 8.** Se la moto non parte o il motore è irregolare, assicurarsi che la versione della centralina GET ECULMB scelta sia compatibile con il modello e l'anno del proprio veicolo. Verificare che la centralina sia collegata correttamente ed eseguire una calibrazione TPS (vedere sezione E. CALIBRAZIONE ZERO TPS).
- 9.** Le mappe per questa centralina GET ECULMB sono state sviluppate per configurazione con scarico completo racing e cassa filtro con coperchio rimosso. Nel caso in cui non si utilizzi uno scarico racing e/o non si utilizzi una cassa filtro aperta, la carburazione potrebbe risultare troppo grassa.

B. LAYOUT PRODOTTO

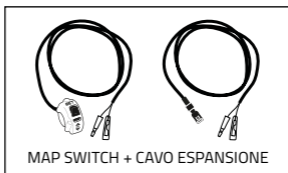
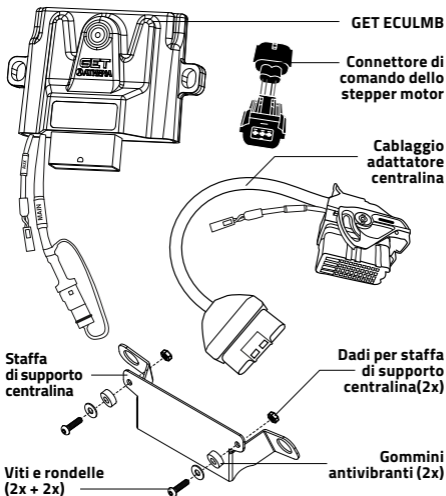

GET ECULMB è una centralina plug&play completamente programmabile. ECULMB è la soluzione migliore sia per i motori di serie sia per quelli modificati: è possibile regolare la mappa di calibrazione sia attraverso **WiGET App**, utilizzando il dispositivo **WiFi-COM**, sia attraverso il software **MAYA**.



WiGET App



CARATTERISTICHE PRINCIPALI GET ECULMB:

▪ **Ottieni il massimo delle performance dal motore**

Il kit ECULMB è un kit racing sviluppato per funzionare perfettamente su motori con scarico racing o modificati. Questo kit permette di ottenere il massimo da tutti i veicoli senza comprometterne l'affidabilità.

▪ **Facile da installare e da programmare**

La centralina ECULMB non richiede strumenti per l'installazione. Installala in pochi passaggi e preparati a scendere in pista. Modifica i principali parametri della mappa in totale sicurezza attraverso il dispositivo WiFi-COM e WiGET, l'App gratuita GET, e regola professionalmente tutti i dati specifici utilizzando Maya, il software di programmazione GET che permette la configurazione completa della centralina.

▪ **Due mappe racing pre-installate**

La centralina GET ECULMB è fornita con due mappe riprogrammabili:

- Mappa 1: Configurazione Racing per la massima potenza
- Mappa 2: Configurazione Racing con GPA impostato a Livello 5

C. INSTALLAZIONE GET ECULMB

1. Trovare la centralina originale nella parte posteriore dell'ATV: controllare nel manuale d'officina dove si trova. **Togliere il coperchio della centralina.** Premere il fermo del connettore della centralina originale prima di staccarlo: **assicurarsi di rimuovere il connettore senza danneggiarlo.**

2. Rimuovere la centralina e la staffa originali. Recuperare i due bulloni, le due boccole e i due gommini antivibranti originali che verranno riutilizzati successivamente. La staffa originale non verrà utilizzata.

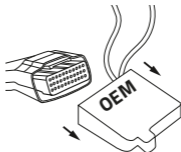

3. Inserire i due gommini OEM nei due fori laterali presenti sulla staffa di supporto GET inclusa nel kit. Posizionare le boccole originali sulla staffa di supporto GET e fissarla al veicolo con i bulloni OEM.

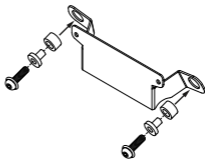

4. Inserire i gommini inclusi nel kit GET all'interno dei fori laterali della centralina. Posizionare la centralina GET sulla staffa di supporto GET. **Fissare la centralina con le viti e le rondelle fornite nel kit.**

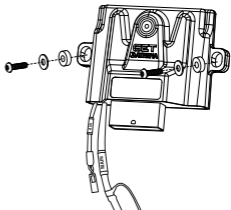

5. Collegare il connettore del cablaggio adattatore alla centralina GET.

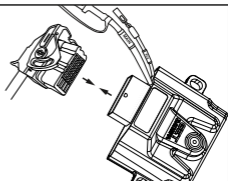

6. Collegare l'altro capo al cablaggio originale dell'ATV.



7. Scollegare il cavo originale di comando dello stepper motor posto sotto al corpo farfallato sulla sinistra del veicolo: controllare nel manuale d'officina dove si trova.

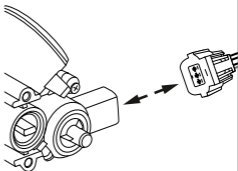

8. Collegare il connettore di comando dello stepper motor, fornito nel kit GET, fra il connettore originale e lo stepper motor del veicolo.

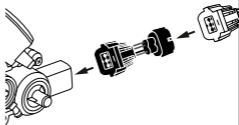

9. Rimontare il coperchio della centralina.



ATTENZIONE: Dopo aver installato la centralina GET, per il primo avviamento è necessario girare la chiave senza accendere il motore, e successivamente rigirla per spegnere il quadro. Attendere 10 secondi prima di avviare il motore. Questa operazione serve a resettare la posizione della valvola di controllo del minimo. Nel caso non venisse eseguita questa operazione, il veicolo potrebbe avere difficoltà nell'avviamento o non avviarsi.

D. INSTALLAZIONE DEGLI ACCESSORI

INSTALLAZIONE MAP SWITCH



RICORDARSI DI LAVORARE IN CONDIZIONI DI SICUREZZA E DI TENERE IL MOTORE SPENTO.

- 1. Installare GET Map Switch sul manubrio.**

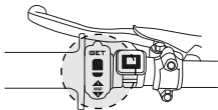

- 2. Collegare i terminali faston del MAP Switch ai terminali faston del cavo di espansione del MAP Switch.**

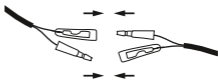

- 3. Rimuovere i tappi di protezione e collegare il cavo di espansione al connettore "AUX" della centralina ECULMB.**



INSTALLAZIONE WIFI-COM

Installare il WiFi-COM seguendo la procedura prevista nel manuale dedicato.



ATTENZIONE: Dopo l'installazione, controllare che il cablaggio non ostacoli il libero movimento del manubrio in entrambe le direzioni o interferisca con i componenti mobili della moto (ad esempio, la trasmissione) o con il pilota (ad esempio, la zona dello stivale).

E. CALIBRAZIONE ZERO TPS

La calibrazione Zero TPS permette alla centralina GET ECULMB di riconoscere correttamente quando l'acceleratore è completamente chiuso e di garantire letture accurate del livello di carburante iniettato nella camera di combustione. Quando si installa una nuova centralina o altri accessori, GET raccomanda di eseguire la calibrazione Zero TPS. Questa calibrazione assicurerà un corretto calcolo del carburante, in modo che la moto possa accelerare con precisione ed evitare una scarsa economia di carburante.



ATTENZIONE: Il valore del minimo è salvato se simile a quello originale, altrimenti la centralina GET ECULMB scarcerà il valore perché lo leggerà come errato. È possibile gestire il valore del massimo solo utilizzando il software GET Maya (venduto separatamente).

È possibile effettuare la calibrazione ZERO TPS con GET WiFi-COM (incluso nel kit) o con il software GET Maya (venduto separatamente).



ATTENZIONE: RICORDARSI DI LAVORARE IN CONDIZIONI DI SICUREZZA E DI TENERE IL MOTORE SPENTO.

CALIBRAZIONE ZERO TPS – con GET WiFi-COM

Per impostare lo ZERO TPS, aprire l'app **WiGET** e selezionare la sezione "MONITOR". **Seguire le istruzioni nel manuale del WiFi-COM GET**, incluso nel kit, e guardare il video tutorial WiGET (minuto 5:55). Scansionare il QR code.



CALIBRAZIONE ZERO TPS – con GET MAYA

Per procedere con la calibrazione ZERO TPS, fare riferimento al manuale GET Maya a corredo del prodotto. GET Maya non è incluso nel kit ECULMB.

Se il veicolo non parte o se il motore è irregolare dopo aver eseguita la procedura di calibrazione ZERO TPS:

- 1.** Assicurarsi che il veicolo sia spento.
- 2.** Spegnerne il quadro girando la chiave in posizione OFF. Aspettare 10 secondi in modo che la valvola di controllo del minimo si autocalibri.
- 3.** Girare la chiave in posizione ON, assicurarsi che il pulsante di spegnimento sia in posizione "run" e verificare che la velocità del minimo sia regolare accendendo il veicolo.
- 4.** Se si riscontrano irregolarità, ripetere la procedura di calibrazione ZERO TPS con GET WiFi-COM (incluso nel kit) o con GET Maya (venduto separatamente).

F. SIMBOLI



Dichiariamo che il prodotto fornito è conforme alla direttiva RoHS 2011/65/UE modificata dalla direttiva 2015/863/UE (RoHS3) relativa alla restrizione dell'uso di determinate sostanze pericolose.

G. SMALTIMENTO



Ai sensi dell'art. 26 del Decreto Legislativo n. 49 del 14 marzo 2014, "Attuazione della direttiva 2012/19/UE sui rifiuti di apparecchiature elettriche ed elettroniche (RAEE)".

Il simbolo del cestino barrato esposto su un prodotto o sulla sua confezione indica che quando l'apparecchiatura raggiunge la fine del proprio ciclo di vita deve essere smaltita separatamente dagli altri rifiuti ai fini del trattamento e del riciclaggio. Una volta che tali prodotti raggiungono la fine del loro ciclo di vita, gli utenti possono smaltirli gratuitamente presso gli appositi centri comunali di raccolta dei rifiuti di apparecchiature elettriche ed elettroniche, oppure restituirli al distributore secondo una delle seguenti modalità:

- i prodotti molto piccoli, ovvero le apparecchiature con dimensioni esterne non superiori a 25 cm, possono essere restituiti senza obbligo di acquisto ai distributori le cui superfici di vendita dedicate alle apparecchiature elettriche ed elettroniche superano i 400 m². I distributori con aree di vendita ridotte non sono obbligati a sottostare a questo schema.

- i prodotti di dimensioni superiori a 25 cm possono essere restituiti ai distributori con un accordo "uno per uno", ovvero il distributore è tenuto a ricevere il prodotto solo in cambio dell'acquisto di un nuovo prodotto equivalente, acquistando un nuovo prodotto per ogni scarto restituito. La raccolta differenziata e il successivo processamento dei prodotti ai fini del riciclaggio, del trattamento e dello smaltimento ecologico aiuta ad evitare effetti potenzialmente dannosi per l'ambiente e la salute umana e facilita il riutilizzo/riciclaggio dei materiali contenuti nei prodotti. Gli utenti che smaltiscono abusivamente i prodotti sono soggetti alle sanzioni previste dalla rispettiva legislazione.

H. DISCLAIMER “Race Use Only” (SOLO PER USO RACING)

A causa delle particolari condizioni operative e ambientali in cui operano i prodotti “Race Use Only” (Solo per uso racing) durante le competizioni, tali prodotti possono essere soggetti all’uso in condizioni estreme, con conseguente superamento dei limiti di progetto e di controllo stabiliti da ATHENA. ATHENA non avrà alcuna responsabilità in relazione all’utilizzo dei Prodotti “Race Use Only” (Solo per uso racing) in condizioni estreme durante le competizioni, né si applicherà in tal caso alcuna “responsabilità del prodotto”.

Pertanto i prodotti “Race Use Only” (Solo per uso racing) sono esclusi da qualsiasi forma di garanzia.

I prodotti “Race Use Only” (Solo per uso racing) sono progettati e fabbricati per un uso agonistico-sportivo. Pertanto, i prodotti “Race Use Only” (Solo per uso racing) non devono essere utilizzati su strade pubbliche. ATHENA non avrà alcuna responsabilità in relazione all’utilizzo dei Prodotti “Race Use Only” (Solo per uso racing) in violazione di tali limiti. Qualsiasi alterazione o manomissione dei prodotti “Race Use Only” (Solo per uso racing) può mettere in pericolo la relativa sicurezza.

ATHENA non avrà alcuna responsabilità in relazione al mancato rispetto da parte del Cliente delle istruzioni fornite da ATHENA e/o in relazione alla loro inadeguata e/o errata installazione sui veicoli e/o alla mancata o errata manutenzione di tali Prodotti, né si applicherà in tali casi alcuna “responsabilità da prodotto”.

A. ADVERTENCIAS PARA UN USO CORRECTO

Lea atentamente todas las instrucciones y advertencias antes de utilizar el kit GET Eculmb Race. No leer y/o respetar las instrucciones y advertencias puede conducir a un uso incorrecto del aparato o a su mal funcionamiento, lo que puede provocar daños en el producto y lesiones personales.



GET ECULMB ESTÁ DESTINADO ÚNICA Y EXCLUSIVAMENTE PARA RACING.

ADVERTENCIAS GENERALES

1. Siga las instrucciones descritas en este manual para evitar daños al vehículo.
2. No modifique ni sustituya el material suministrado por GET.
3. Asegúrese siempre de que ninguna pieza instalada pueda interferir con las partes calientes del motor, los componentes de la dirección o con el conductor.
4. Este producto no es un juguete. Manténgalo fuera del alcance de los niños y/o animales, ya que contiene componentes pequeños que podrían ser ingeridos.
5. No utilice el producto para fines distintos de aquellos indicados en estas instrucciones.
6. No utilice lavadoras de alta presión en el producto.

ADVERTENCIAS ESPECÍFICAS



Después de instalar la unidad de control GET, para el primer arranque es obligatorio girar la llave del interruptor principal a la posición de ENCENDIDO sin encender el motor y luego girar la llave a la posición de APAGADO para apagar el tablero. Espere 10 segundos antes de poner en marcha el motor. Este procedimiento es para restablecer la posición de la válvula de control de ralentí. Si no se lleva a cabo este procedimiento, el vehículo puede experimentar un arranque difícil o no arrancar en absoluto.

- 1.** Asegúrese siempre de que el GET ECULMB esté correctamente instalado y en funcionamiento antes de su uso.
- 2.** No exponga nunca el aparato a temperaturas superiores a los 70°C /158°F.
- 3.** Instálolo cuando el motor esté frío.
- 4.** Es posible que GET ECULMB no funcione correctamente si el sensor del TPS original está dañado o modificado.
- 5.** El umbral del limitador de RPM de los mapas ECULMB es más alto que las unidades de control estándares.
- 6.** Para utilizar y gestionar la tecnología GPA, es necesario instalar el Interruptor GET GPA (vendido por separado) o gestionarla con el software GET Maya (vendido por separado).
- 7.** Para modificar los mapas de encendido e inyección de GET ECULMB es necesario utilizar el software de programación GET Maya (vendido por separado).
- 8.** Si la moto no arranca o el motor es irregular, asegúrese de que la versión de GET ECULMB elegida es compatible con el modelo y el año de su moto. Compruebe que ECULMB esté correctamente conectado y realice una calibración del TPS (consulte la sección E. CALIBRACIÓN DEL TPS A CERO).
- 9.** Los mapas para este GET ECULMB han sido desarrollados para una configuración de vehículo con un sistema de escape para racing completo y con una caja de aire con cubierta removida. Si no se usa un escape para racing y/o si no se usa una caja de aire abierta, la carburación podría ser demasiado grasosa.

B. DISEÑO DEL PRODUCTO

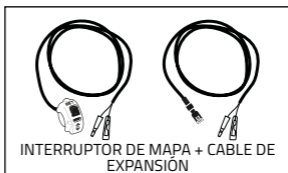
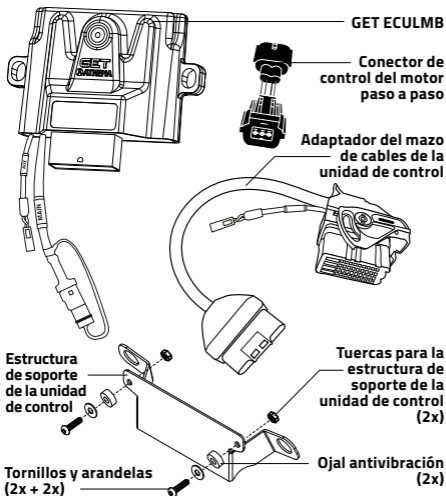

GET ECULMB es una unidad de control plug&play completamente reprogramable. ECULMB es la mejor solución tanto para motores de serie como para motores modificados: es posible ajustar el mapa de calibración tanto a través de la **App WiGET**, utilizando el dispositivo **WiFi-COM**, y a través del software **MAYA**.



WiGET App



PRINCIPALES CARACTERÍSTICAS DE ECULMB:

▪ **Obtenga el mejor rendimiento de su motor**

El kit GET ECULMB es un kit racing desarrollado para sacar el máximo partido al motor con escape racing o motores modificados. Este kit permite aprovechar al máximo todos los vehículos sin comprometer su fiabilidad.

▪ **Fácil de instalar y de programar**

La unidad de control ECULMB no requiere herramientas para su instalación. Instálelo en pocos pasos y prepárese para salir a la pista. Modifique de forma segura los parámetros principales del mapa a través del dispositivo WiFi-COM y WiGET, la aplicación gratuita GET, y ajuste profesionalmente todos los valores específicos usando Maya, el software de programación GET que permite la configuración completa de la unidad de control.

▪ **Dos mapas de racing preinstalados**

La unidad GET ECULMB está preparada con dos mapas reprogramables:

- Mapa 1: Configuración racing para máxima potencia
- Mapa 2: Configuración racing con GPA establecido en el nivel 5

C. INSTALACIÓN DE GET ECULMB

1. Encuentre la unidad de control original en la parte trasera del ATV: compruebe en el manual de taller dónde encontrarlo. **Retire la cubierta de la unidad de control.** Presione el clip de retención del conector de la unidad de control original antes de desconectarlo: **asegúrese de retirar el conector sin dañarlo.**

2. Retire la unidad de control original y el soporte de apoyo original. Conserve los dos tornillos originales, los dos casquillos originales y los dos ojales antivibración originales que se utilizarán más adelante. No se utilizará el soporte de apoyo original.

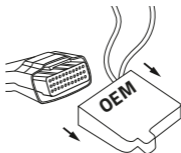

3. Coloque los dos ojales antivibración originales en los dos orificios laterales del soporte de apoyo GET incluido en el kit. Coloque los bujes originales en el soporte de apoyo GET y fíjelo al vehículo con los tornillos originales.

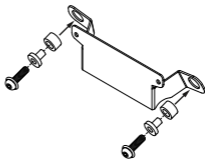

4. Inserte los ojales antivibración de goma incluidos en el kit GET en los orificios laterales de la unidad de control. Coloque la unidad de control GET en el soporte de apoyo GET. **Fije la unidad de control con los tornillos y las arandelas suministrados en el kit.**

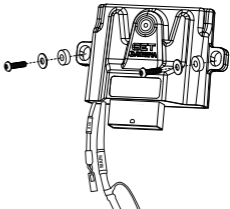

5. Conecte el adaptador del mazo de cables de la unidad de control a la unidad de control GET.

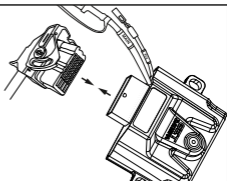

6. Conecte el otro lado del mazo de cables al ATV.



To OEM main harness

7. Desconecte el mazo de cables de control del motor paso a paso original, colocado debajo del cuerpo del acelerador a la izquierda del vehículo: compruebe en el manual de taller dónde encontrarlo.

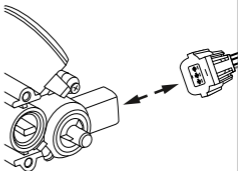

8. Conecte el conector de control del motor paso a paso, provisto en el kit GET, entre el mazo de cables original y el motor paso a paso del vehículo.

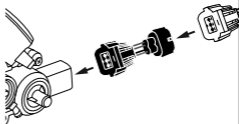

9. Vuelva a instalar la cubierta de la unidad de control.



ATENCIÓN: Después de instalar la unidad de control GET, para el primer arranque es obligatorio girar la llave del interruptor principal a la posición de **ENCENDIDO** sin encender el motor y luego girar la llave a la posición de **APAGADO** para apagar el tablero. Espere 10 segundos antes de poner en marcha el motor. Este procedimiento es para restablecer la posición de la válvula de control de ralentí. Si no se lleva a cabo este procedimiento, el vehículo puede experimentar un arranque difícil o no arrancar en absoluto.

D. INSTALACIÓN DE ACCESORIOS

INSTALACIÓN DEL INTERRUPTOR DE MAPAS



RECUERDE QUE DEBE TRABAJAR EN CONDICIONES DE SEGURIDAD Y MANTENER EL MOTOR APAGADO.

1. Instale el interruptor de mapas GET en el manubrio.

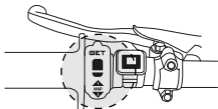

2. Conecte los terminales faston del interruptor de MAPA a los terminales faston del cable de expansión del interruptor de MAPA.

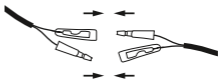

3. Retire la tapa de protección y conecte el cable de expansión al conector "AUX" de la unidad ECULMB.



INSTALACIÓN DE WIFI-COM

Instale el WiFi-COM siguiendo el manual correspondiente.



ATENCIÓN: Tras la instalación, compruebe que el cableado no obstruye el libre movimiento del manubrio en ambas direcciones ni interfiere con los componentes móviles de la motocicleta (por ejemplo, la transmisión) o con el conductor (por ejemplo, la zona del maletero).

E. CALIBRACIÓN DEL TPS A CERO

La calibración del TPS a Cero permite que GET ECULMB reconozca correctamente cuando el acelerador está completamente cerrado, y garantice lecturas precisas del nivel de combustible inyectado en la cámara de combustión. Al instalar una nueva unidad de control u otros accesorios, GET recomienda llevar a cabo la Calibración del TPS a Cero. Esta calibración asegurará un cálculo correcto del combustible, por lo que la motocicleta puede acelerar con precisión y evitará una mala economía de combustible.



ATENCIÓN: El valor mínimo se guarda si es similar al de OE, de lo contrario GET ECULMB descartará el valor porque lo leerá como incorrecto. Es posible administrar el valor máximo solo con el software GET Maya.

Es posible realizar la Calibración del TPS a CERO con o sin GET WiFi-COM (incluido en el kit) o con el software GET Maya (vendido por separado).



RECUERDE QUE DEBE TRABAJAR EN CONDICIONES DE SEGURIDAD Y MANTENER EL MOTOR APAGADO.

CALIBRACIÓN DEL TPS A CERO – con GET WiFi-COM

Para configurar el TPS a Cero, abra la **aplicación WiGET** y seleccione la sección "MONITOR". **Siga las instrucciones del manual de GET WiFi-COM**, incluido en el kit, y vea el vídeo tutorial de WiGET (minuto 5:55). Escanee el código QR.



CALIBRACIÓN DEL TPS A CERO – con GET MAYA

Para proceder con la calibración del TPS a CERO, siga las instrucciones del manual GET Maya, que se suministra con el software. GET Maya no está incluido en el kit GET ECULMB.

Si el motor no arranca después de la calibración del TPS o si el motor es irregular:

- 1. Asegúrese de que el motor esté apagado.**
- 2. Apague el tablero girando la llave del interruptor principal a la posición de APAGADO. Espere 10 segundos para permitir que la válvula de control de ralentí se calibre.**
- 3. Gire la llave del interruptor principal a la posición de ENCENDIENDO, verifique que el interruptor de parada del motor esté en la posición "run" y verifique que la velocidad de ralentí sea regular encendiendo el vehículo.**
- 4. Si el motor es irregular, repita la calibración del TPS a CERO con GET WiFi-COM (incluido en el kit) o con GET Maya (vendido por separado).**

F. SÍMBOLOS



Declaramos que este producto suministrado cumple con la Directiva RoHS 2011/65/UE modificada por la Directiva 2015/863/UE (RoHS3) relativa a la restricción de la utilización de determinadas sustancias peligrosas.

G. ELIMINACIÓN



De acuerdo con el art. 26 del Decreto Legislativo núm. 49 del 14 de marzo de 2014, "Aplicación de la Directiva 2012/19/UE sobre residuos de aparatos eléctricos y electrónicos (WEEE)".

El símbolo del contenedor de basura tachado que aparece en un producto o en su embalaje indica que cuando el aparato llega al final de su ciclo de vida debe eliminarse por separado de otros residuos para su tratamiento y reciclaje. Una vez que estos productos llegan al final de su ciclo de vida, los usuarios pueden eliminarlos gratuitamente en los centros municipales especiales de recogida de residuos de aparatos eléctricos y electrónicos, o devolverlos al distribuidor según una de las siguientes modalidades:

- los productos muy pequeños, es decir, los aparatos que no tienen una dimensión exterior superior a 25 cm, pueden ser devueltos sin obligación de compra a los distribuidores cuyas superficies de venta dedicadas a los aparatos eléctricos y electrónicos superan los 400 m². Los distribuidores con zonas de venta más pequeñas no están obligados a participar en este régimen.

- los productos de dimensiones superiores a 25 cm pueden devolverse a los distribuidores en régimen de "uno por uno", es decir, el distribuidor solo está obligado a recibir el producto a cambio de la compra de un producto nuevo y equivalente, comprando un producto nuevo por cada producto devuelto.

La recolección selectiva y el posterior procesamiento de los productos con fines de reciclaje, tratamiento y eliminación respetuosa con el medio ambiente contribuyen a evitar efectos potencialmente nocivos para el medio ambiente y la salud humana y facilitan la reutilización/reciclaje de los materiales contenidos en los productos. Los usuarios que eliminen los productos de forma inadecuada están sujetos a las sanciones aplicables según la legislación respectiva.

H. AVISO LEGAL “USO EXCLUSIVO PARA COMPETICIÓN”

Debido a las particulares condiciones operativas y ambientales en las que operan los Productos de “Uso Exclusivo para Competición” durante las competiciones, dichos Productos pueden estar sujetos a un uso en condiciones extremas, que pueden exceder los límites del proyecto y el control establecido por ATHENA. ATHENA no tendrá ninguna responsabilidad en relación con el uso de los Productos de “Uso Exclusivo para Competición” en condiciones extremas durante las competiciones, ni se aplicará ninguna “Responsabilidad del producto” en tal caso.

Por lo tanto, los productos que sean de “Uso Exclusivo para Competición” están excluidos de cualquier forma de garantía.

Los productos que son de “Uso Exclusivo para Competición” están diseñados y fabricados para un uso deportivo de competición. Por lo tanto, los productos de “Uso Exclusivo para Competición” no deben utilizarse en la vía pública. ATHENA no tendrá responsabilidad alguna en relación con el uso de los Productos de “Uso Exclusivo para Competición” que infrinja dichos límites. Cualquier alteración o manipulación de los Productos de “Uso Exclusivo para Competición” puede poner en peligro su seguridad.

ATHENA no tendrá responsabilidad alguna en relación con el incumplimiento por parte del Cliente de las instrucciones proporcionadas por ATHENA y/o en relación con su instalación inadecuada y/o incorrecta en los vehículos y/o con la falta de mantenimiento o el mantenimiento incorrecto de dichos Productos, ni se aplicará ninguna “Responsabilidad del Producto” en tales casos.

A. AVERTISSEMENTS POUR UNE UTILISATION CORRECTE

Lisez attentivement toutes les instructions et avertissements avant d'utiliser le kit GET Eculmb Race. Le non-respect des instructions et des avertissements peut entraîner une utilisation incorrecte de l'appareil ou son mauvais fonctionnement, causant des dommages matériels et corporels.



GET ECULMB EST DESTINÉ UNIQUEMENT ET EXCLUSIVEMENT À UNE UTILISATION RACING.

AVERTISSEMENTS GÉNÉRAUX

1. Suivre les instructions décrites dans ce manuel pour éviter d'endommager la moto.
2. Ne pas modifier ou remplacer le matériel fourni par GET.
3. Assurez-vous toujours qu'aucune pièce installée ne peut interférer avec les parties chaudes du moteur, les composants de la direction ou avec le pilote.
4. Ce produit n'est pas un jouet. Tenez-le hors de portée des enfants et/ou des animaux car il contient des composants de petite taille qui pourraient être avalés.
5. N'utilisez pas le produit à d'autres fins que celles spécifiées dans ces instructions.
6. Ne pas utiliser de nettoyeurs haute pression sur le produit.



Après l'installation de l'unité de commande GET, pour le premier démarrage, il est obligatoire de tourner la clé de l'interrupteur principal sur ON sans démarrer le moteur, puis de tourner la clé sur OFF pour éteindre le tableau de bord. Attendez 10 secondes avant de démarrer le moteur. Cette procédure permet de réinitialiser la position de la vanne de régulation au ralenti. Si cette procédure n'est pas effectuée, le véhicule peut rencontrer un démarrage difficile ou ne pas démarrer du tout.

AVERTISSEMENTS SPÉCIFIQUES

- 1.** Toujours s'assurer que la centrale ECULMB GET est correctement installée et fonctionnelle avant de l'utiliser.
- 2.** N'exposez jamais l'appareil à des températures supérieures à 70°C.
- 3.** Procédez à l'installation lorsque le moteur est froid.
- 4.** GET ECULMB peut ne pas fonctionner correctement si le capteur TPS OEM est endommagé ou modifié.
- 5.** Le seuil du limiteur de tours des cartographies ECULMB est supérieur à celui des unités de commande.
- 6.** Pour utiliser et gérer la technologie GPA, il est nécessaire d'installer le commutateur GET GPA (vendu séparément) ou de la gérer avec le logiciel GET Maya (vendu séparément).
- 7.** Pour modifier les cartes d'allumage et d'injection de GET ECULMB, il est nécessaire d'utiliser le logiciel de programmation GET Maya (vendu séparément).
- 8.** Si la moto ne démarre pas ou si le moteur est irrégulier, s'assurer que la version de GET ECULMB choisie est compatible avec le modèle et l'année de votre moto. Vérifier qu'ECULMB est correctement connecté et effectuer un calibrage TPS (voir section E - - CALIBRAGE ZÉRO TPS).
- 9.** Les cartographies de ce GET ECULMB ont été développées pour une configuration de véhicule avec un système d'échappement de course complet et avec une boîte à air avec couvercle retiré. Si un échappement de course n'est pas utilisé et/ou si une boîte à air ouverte n'est pas utilisée, la carburation pourrait être trop grasse.

B. PRÉSENTATION DU PRODUIT

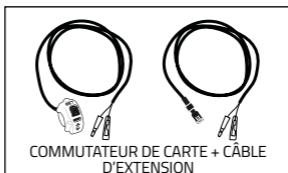
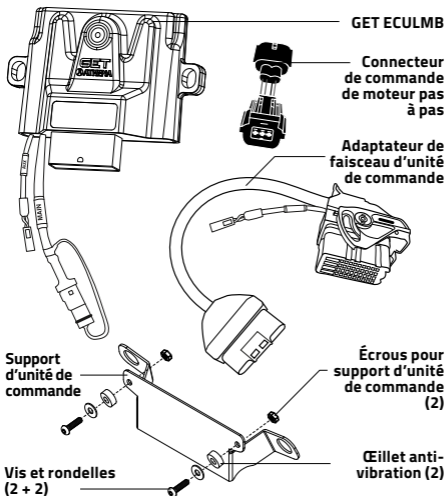

GET ECULMB est une unité de commande plug&play entièrement reprogrammable. ECULMB est la meilleure solution à la fois pour les moteurs de stock et pour les moteurs modifiés : il est possible d'ajuster la carte de calibrage via l'**application WiGET**, en utilisant l'appareil **WiFi-COM** et/ou le logiciel **MAYA**.



WiGET App



PRINCIPALES CARACTÉRISTIQUES DU GET ECULMB :

▪ **Obtenez les meilleures performances de votre moteur**

Le kit GET ECULMB est un kit de course développé pour tirer le meilleur parti du moteur avec échappement de course ou moteurs modifiés. Ce kit permet de tirer le meilleur parti de tous les véhicules sans compromettre leur fiabilité.

▪ **Facile à installer et à programmer**

L'unité de commande ECULMB ne nécessite pas d'outils pour l'installation. Installez-la en quelques étapes et préparez-vous à entrer sur la piste. Modifiez en toute sécurité les paramètres principaux de la carte via l'appareil WiFi-COM et WiGET, l'application GET gratuite, et ajustez professionnellement toutes les valeurs spécifiques à l'aide de Maya, le logiciel de programmation GET qui permet la configuration complète de l'unité de commande.

▪ **Deux cartes de course préinstallées**

L'unité GET ECULMB est prête avec deux cartes reprogrammables :

- Carte 1 : Configuration racing pour une pleine puissance
- Carte 2 : Configuration de course avec GPA réglé sur le Niveau 5

C. INSTALLATION DE GET ECULMB

1. Trouvez l'unité de commande OEM à l'arrière du VTT: vérifiez sur le manuel d'atelier où le trouver. **Retirez le couvercle de l'unité de commande.** Appuyez sur le clip de retenue de l'unité de commande d'origine avant de le détacher : **veiller à débrancher le connecteur sans l'endommager.**

2. Retirez l'unité de commande d'origine et le support d'origine.

Conservez les deux vis OEM, les deux bagues d'origine et les deux œillets anti-vibrations d'origine qui seront utilisés plus tard. Le support d'origine ne sera pas utilisé.

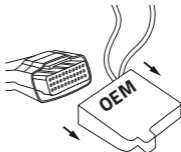

3. Placez les deux œillets anti-vibrations d'origine dans les deux trous latéraux du support GET inclus dans le kit. Placez les bagues d'origine sur le support GET et fixez-les au véhicule avec les vis OEM.

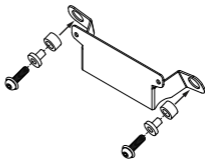

4. Insérez les œillets en caoutchouc anti-vibration inclus dans le kit GET dans les trous latéraux de l'unité de commande. Placez l'unité de commande GET sur le support de support GET. **Fixez l'unité de commande avec les vis et les rondelles fournies dans le kit.**

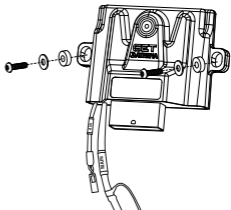

5. Connectez l'adaptateur du faisceau de l'unité de commande à l'unité de commande GET.

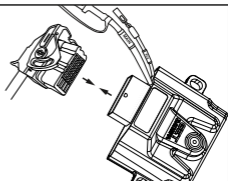

6. Connectez l'autre côté du harnais à l'ATV.



7. Débranchez le harnais de commande du moteur pas à pas d'origine, placé sous le corps de l'accélérateur à gauche du véhicule: vérifiez sur le manuel d'atelier où le trouver.

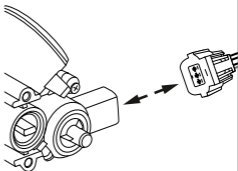

8. Connectez le connecteur de commande du moteur pas à pas, fourni dans le kit GET, entre le harnais d'origine et le moteur pas à pas du véhicule.

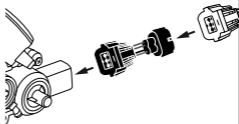

9. Réinstallez le couvercle de l'unité de commande.



ATTENTION : Après l'installation de l'unité de commande GET, pour le premier démarrage, il est obligatoire de tourner la clé de l'interrupteur principal sur ON sans démarrer le moteur, puis de tourner la clé sur OFF pour éteindre le tableau de bord. Attendez 10 secondes avant de démarrer le moteur. Cette procédure permet de réinitialiser la position de la vanne de régulation au ralenti. Si cette procédure n'est pas effectuée, le véhicule peut rencontrer un démarrage difficile ou ne pas démarrer du tout.

D. INSTALLATION DES ACCESSOIRES

INSTALLATION DU MAP SWITCH



IL FAUT TOUJOURS TRAVAILLER DANS DES CONDITIONS DE SÉCURITÉ ET LE MOTEUR DOIT RESTER COUPÉ.

- 1. Installer GET Map Switch** sur le guidon.

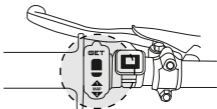

- 2. Connectez les bornes faston** du MAP Switch aux bornes faston du câble d'expansion du MAP Switch.

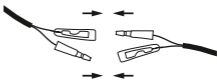

- 3. Retirez le capuchon de protection et connectez le câble d'extension** au connecteur « AUX » de l'unité ECULMB.



INSTALLATION DU WIFI-COM

Installer le WiFi-COM en suivant le manuel dédié.



ATTENTION : Après l'installation, vérifiez que le câblage n'obstrue pas la libre circulation du guidon dans les deux sens ou n'interfère pas avec les composants mobiles de la moto (ex. transmission) ou avec le conducteur (ex. la zone de la botte).

E. CALIBRAGE ZERO TPS

Le calibrage Zero TPS permet à GET ECULMB de reconnaître correctement lorsque l'accélérateur est complètement fermé et de garantir des lectures précises du niveau de carburant injecté dans la chambre de combustion. Lors de l'installation d'une nouvelle unité de commande ou d'autres accessoires, GET recommande d'effectuer le calibrage Zero TPS. Ce calibrage garantira un calcul de carburant correct, afin que la moto puisse accélérer avec précision et évitera une mauvaise économie de carburant.



ATTENTION : La valeur minimale est enregistrée si elle est similaire à celle d'origine ; dans le cas contraire GET ECULMB rejettera la valeur car il la lira comme incorrecte. On ne peut gérer la valeur maximale qu'avec le logiciel GET Maya.

Il est possible d'effectuer l'étalonnage ZERO TPS avec ou sans GET WiFi-COM (inclus dans le kit) ou avec le logiciel GET Maya (vendu séparément).



IL FAUT TOUJOURS TRAVAILLER DANS DES CONDITIONS DE SÉCURITÉ ET LE MOTEUR DOIT RESTER COUPÉ.

CALIBRAGE ZÉRO TPS – avec GET WiFi-COM

Pour définir Zero TPS, ouvrir l'**application WiGET** et sélectionner la section « ÉCRAN ». **Suivez les instructions du manuel GET WiFi-COM**, inclus dans le kit, et regardez le didacticiel vidéo WiGET (minute 5:55). Scanner le code QR.



CALIBRAGE ZERO TPS – avec GET MAYA

Pour procéder au calibrage ZERO TPS, suivez les instructions du manuel GET Maya, fourni avec le logiciel. GET Maya n'est pas inclus dans le kit GET ECULMB.

Si le moteur ne démarre pas après le calibrage TPS ou si le moteur est irrégulier :

- 1.** Assurez-vous que le moteur est coupé.
- 2.** Éteignez le tableau de bord en tournant la clé de l'interrupteur principal sur OFF. Attendez 10 secondes pour permettre le calibrage de la vanne de régulation du ralenti.
- 3.** Tournez la clé de l'interrupteur principal sur ON, vérifiez que l'interrupteur d'arrêt du moteur est sur « marche » et que le régime de ralenti est régulier en démarrant le véhicule.
- 4.** Si le moteur est irrégulier, répétez le calibrage ZERO TPS avec GET WiFi-COM (inclus dans le kit) ou avec GET Maya (vendu séparément).

F. SYMBOLES



Nous déclarons que ce produit fourni est conforme à la Directive RoHS 2011/65/EU modifiée par la Directive 2015/863/EU (RoHS3) relative à la restriction de l'utilisation de certaines substances dangereuses.

G. ÉLIMINATION



Conformément à l'art. 26 du Décret législatif n° 49 du 14 mars 2014, « Mise en œuvre de la Directive 2012/19/UE relative aux déchets d'équipements électriques et électroniques (DEEE) ».

Le symbole de la poubelle barrée figurant sur un produit ou son emballage indique que lorsque l'équipement atteint la fin de son cycle de vie, il doit être éliminé séparément des autres déchets à aux fins du traitement et du recyclage. Lorsque ces produits atteignent la fin de leur cycle de vie, les utilisateurs peuvent s'en débarrasser gratuitement dans les centres municipaux spéciaux de collecte des déchets d'équipements électriques et électroniques, ou les retourner au distributeur selon l'une des modalités suivantes :

- les produits de très petite taille, c'est-à-dire les équipements dont la dimension extérieure n'excède pas 25 cm, peuvent être retournés sans obligation d'achat aux distributeurs dont les surfaces de vente dédiées aux équipements électriques et électroniques dépassent 400 m². Les distributeurs disposant de zones de vente inférieures ne sont pas contraints de participer à ce programme.

- Les produits de dimensions supérieures à 25 cm peuvent être retournés aux distributeurs dans le cadre d'un arrangement « un pour un », c'est-à-dire que le distributeur n'est tenu de recevoir le produit qu'en échange de l'achat d'un nouveau produit équivalent, avec un nouveau produit acheté pour chaque produit éliminé retourné.

La collecte séparée et le traitement ultérieur des produits à des fins de recyclage, de traitement et d'élimination écologiquement rationnelle permettent d'éviter les effets potentiellement nocifs sur l'environnement et la santé humaine et facilitent la réutilisation/recyclage des matériaux contenus dans les produits. Les utilisateurs qui se débarrassent abusivement des produits sont soumis aux sanctions applicables en vertu de la législation respective.

H. CLAUSE DE NON-RESPONSABILITÉ « UTILISATION EN RACING UNIQUEMENT »

En raison des conditions opérationnelles et environnementales particulières dans lesquelles les produits « Utilisation en racing uniquement » fonctionnent pendant les compétitions, ces produits peuvent être soumis à des conditions d'utilisation extrêmes, qui peuvent dépasser les limites du projet et le contrôle établi par ATHENA. ATHENA ne peut être tenue responsable de l'utilisation des produits « Utilisation en Racing uniquement » dans des conditions extrêmes lors des compétitions, et aucune « responsabilité du fait du produit » ne s'applique dans ce cas.

Les produits « Utilisation en Racing uniquement » sont donc exclus de toute forme de garantie.

Les produits « Utilisation en Racing uniquement » sont conçus et fabriqués pour un usage sportif de compétition. Par conséquent, les produits « Utilisation en Racing uniquement » ne doivent pas être utilisés sur les routes publiques. ATHENA ne peut être tenue responsable de l'utilisation des produits « Utilisation en Racing uniquement » en violation de ces limites. Toute modification ou altération des produits « Utilisation en Racing uniquement » peut mettre leur sécurité en danger.

ATHENA ne peut être tenue responsable du non-respect par le Client des instructions fournies par ATHENA et/ou de leur installation inappropriée et/ou incorrecte sur les véhicules et/ou de l'absence d'entretien ou de l'entretien incorrect de ces produits, et aucune « responsabilité du fait du produit » ne s'applique dans ces cas.

A. WARNHINWEISE FÜR DEN RICHTIGEN GEBRAUCH

Lesen Sie alle Anweisungen und Warnhinweise sorgfältig durch, bevor Sie das GET Eculmb Race Kit verwenden. Falls Sie die Anweisungen und Warnhinweise nicht lesen und/oder nicht beachten, kann dies zu einer falschen Verwendung des Geräts oder zu einer Fehlfunktion führen, was Schäden am Produkt und Personenschäden zur Folge haben kann.



GET ECULMB IST AUSSCHLIESSLICH FÜR DEN RENNSPORTEINSATZ BESTIMMT.

ALLGEMEINE WARNHINWEISE

1. Befolgen Sie die in diesem Handbuch beschriebenen Anweisungen, um Schäden am Motorrad zu vermeiden.
2. Das von GET gelieferte Material darf nicht verändert oder ersetzt werden.
3. Stellen Sie immer sicher, dass kein eingebautes Teil die heißen Teile des Motors und der Lenkung berühren oder den Fahrer behindern kann.
4. Dieses Produkt ist kein Spielzeug. Halten Sie es außerhalb der Reichweite von Kindern oder Tieren, da es kleine Teile enthält, die verschluckt werden könnten.
5. Verwenden Sie das Produkt nicht für andere als die in diesen Anweisungen erwähnten Zwecke.
6. Setzen Sie keine Hochdruckreiniger am Produkt ein.



Nach der Installation des GET-Steuergeräts ist es für die erste Inbetriebnahme zwingend erforderlich, den Schlüssel des Hauptschalters in die Position ON zu drehen, ohne den Motor zu starten, und dann den Schlüssel in die Position OFF zu drehen, um das Armaturenbrett auszuschalten. Warten Sie 10 Sekunden, bevor Sie den Motor starten. Dieser Vorgang dient zum Zurücksetzen der Position des Leerlaufregelventils. Wenn dieser Vorgang nicht durchgeführt wird, könnte das Fahrzeug nur schwer oder gar nicht starten.

BESONDERE WARNHINWEISE

- 1.** Vergewissern Sie sich vor der Verwendung stets, dass GET ECULMB ordnungsgemäß installiert wurde und funktionsfähig ist.
- 2.** Setzen Sie das Gerät niemals Temperaturen über 70°C/158°F aus.
- 3.** Bauen Sie es bei kaltem Motor ein.
- 4.** GET ECULMB funktioniert möglicherweise nicht richtig, wenn der OEM-TPS-Sensor beschädigt oder modifiziert ist.
- 5.** Die Drehzahlgrenze von ECULMB-Maps ist höher als die der standardmäßigen Steuergeräte.
- 6.** Um die GPA-Technologie zu verwenden und zu steuern, ist es erforderlich, den GET GPA Switch oder das GET ECULMB-Modul (beide separat erhältlich) zu installieren oder sie mit der GET Maya Software (separat erhältlich) zu steuern.
- 7.** Um die Kennfelder der Zündung und der Einspritzung von GET ECULMB zu ändern, muss die Programmiersoftware GET Maya (separat erhältlich) verwendet werden.
- 8.** Vergewissern Sie sich, wenn das Motorrad nicht anspringt oder der Motor unregelmäßig läuft, dass die gewählte GET ECULMB-Version mit dem Modell und dem Baujahr Ihres Motorrads kompatibel ist. Überprüfen Sie, ob ECULMB richtig angeschlossen ist, und führen Sie eine TPS-Kalibrierung durch (siehe Abschnitt E. ZERO TPS KALIBRIERUNG).
- 9.** Die Kennfelder für dieses GET ECULMB wurden für eine Fahrzeugkonfiguration mit kompletter Rennauspuffanlage und mit entferntem Airbox-Deckel entwickelt. Wenn kein Rennauspuff und/oder keine offene Airbox verwendet wird, könnte die Vergasung zu fettig sein.

B. PRODUKTLAYOUT

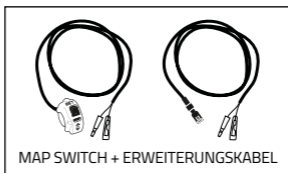
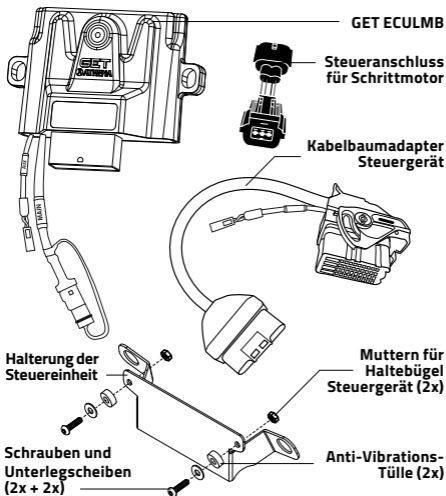

GET ECULMB ist eine vollständig reprogrammierbare Plug&Play-Steuereinheit. ECULMB ist die beste Lösung sowohl für Serien- als auch für modifizierte Motoren: Es ist möglich, das Kalibrierungskennfeld sowohl über die **WiGET-App** mit dem **WiFi-COM**-Gerät als auch über die **MAYA**-Software anzupassen.



WiGET App



HAUPTEIGENSCHAFTEN DES GET ECULMB:

▪ **Holen Sie die beste Leistung aus Ihrem Motor heraus**

Das Rennkit GET ECULMB-Kit wurde entwickelt, um die maximale Leistung aus modifizierten Motoren oder aus solchen mit Rennauspuff herauszuholen. Mit diesem Kit können Sie das Beste aus allen Fahrzeugen herausholen, ohne ihre Zuverlässigkeit zu beeinträchtigen.

▪ **Einfache Installation und Programmierung**

Die ECULMB-Steuereinheit erfordert keine Werkzeuge für die Installation. Installieren Sie sie in nur wenigen Schritten und bereiten Sie sich für den Rennspaß vor. Ändern Sie die Hauptparameter der Karte sicher über das WiFi-COM-Gerät und WiGET, die kostenlose GET-App, und passen Sie alle spezifischen Werte professionell mit Maya an, der GET-Programmiersoftware, die die vollständige Konfiguration der Steuereinheit ermöglicht.

▪ **Zwei vorinstallierte Racing-Kennfelder**

Das GET ECULMB-Gerät wird zwei reprogrammierbaren Kennfeldern geliefert:

- Kennfeld 1: Racing-Konfiguration für volle Leistung
- Kennfeld 2: Rennkonfiguration mit GPA auf Stufe 5 eingestellt

C. EINBAU DES GET ECULMB

1. Suchen Sie das OEM-Steuergerät auf der Rückseite des ATV: Sehen Sie im Werkstatthandbuch nach, wo er zu finden ist. **Entfernen Sie den Deckel der Steuereinheit.** Drücken Sie vor dem Abziehen auf die Halteklammer des Anschlusses des OEM-Steuergeräts: **Achten Sie darauf, den Stecker abzuziehen, ohne ihn zu beschädigen.**

2. Entfernen Sie das OEM-Steuergerät und die OEM-Halterung.

Bewahren Sie die beiden OEM-Schrauben, die beiden OEM-Buchsen und die beiden OEM-Vibrationsdämpfer auf, die später verwendet werden. Die OEM-Halterung wird nicht verwendet.

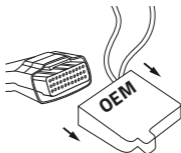

3. Platzieren Sie die beiden OEM-Vibrationsdämpfer in den beiden seitlichen Löchern der im Kit enthaltenen GET-Halterung. **Platzieren Sie die OEM-Buchsen auf der GET-Halterung und befestigen Sie sie mit den OEM-Schrauben am Fahrzeug.**

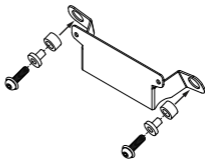

4. Führen Sie die im GET-Kit enthaltenen Vibrationsdämpfer aus Gummi in die seitlichen Löcher der Steuereinheit ein. Setzen Sie das GET-Steuergerät auf die GET-Halterung aufsetzen. **Befestigen Sie die Steuereinheit mit den Schrauben und den Unterlegscheiben, die im Kit enthalten sind.**

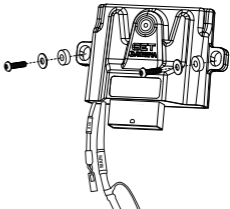

5. Verbinden Sie den Kabelbaumadapter der Steuereinheit mit der GET-Steuereinheit.

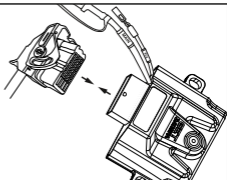

6. Verbinden Sie die andere Seite des Kabelbaums mit dem ATV.



To OEM main harness

7. Ziehen Sie den Steuerkabelbaum des OEM-Schrittmotors ab, der sich unter dem Drosselklappengehäuse auf der linken Seite des Fahrzeugs befindet: Sehen Sie im Werkstatthandbuch nach, wo er zu finden ist.

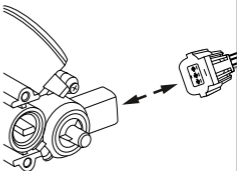

8. Schließen Sie den im GET-Kit enthaltenen Schrittmotor-Steuerungsstecker zwischen dem OEM-Kabelbaum und dem Schrittmotor des Fahrzeugs an.

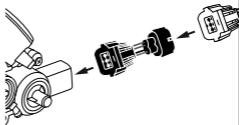

9. Bringen Sie den Deckel des Steuergeräts wieder an.



ACHTUNG: Nach der Installation des GET-Steuergeräts ist es für die erste Inbetriebnahme zwingend erforderlich, den Schlüssel des Hauptschalters in die Position ON zu drehen, ohne den Motor zu starten, und dann den Schlüssel in die Position OFF zu drehen, um das Armaturenbrett auszuschalten. Warten Sie 10 Sekunden, bevor Sie den Motor starten. Dieser Vorgang dient zum Zurücksetzen der Position des Leerlaufregelventils. Wenn dieser Vorgang nicht durchgeführt wird, könnte das Fahrzeug nur schwer oder gar nicht starten.

D. ZUBEHÖRINSTALLATION

EINBAU DES MAP SWITCH



ACHTEN SIE DARAUF, UNTER SICHERHEITSBEDINGUNGEN ZU ARBEITEN UND DEN MOTOR AUSGESCHALTET ZU LASSEN.

1. Montieren Sie den GET Map Switch am Lenker.

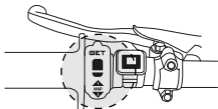

2. Verbinden Sie die Faston-Klemmen des MAP Switch mit den Faston-Klemmen des MAP Switch Erweiterungskabels.

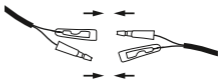

3. Entfernen Sie die Schutzkappe und verbinden Sie das Verlängerungskabel mit dem „AUX“-Anschluss der ECULMB-Einheit.

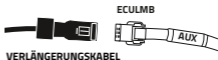

WIFI-COM INSTALLATION

Installieren Sie WiFi-COM entsprechend dem betreffenden Handbuch.



ACHTUNG: Überprüfen Sie nach dem Einbau, dass die Verkabelung die freie Beweglichkeit des Lenkers in beide Richtungen nicht behindert oder die beweglichen Teile des Motorrads (z. B. das Getriebe) oder den Fahrer (z. B. den Stiefelbereich) nicht beeinträchtigt.

E. ZERO TPS KALIBRIERUNG

Die Zero TPS Kalibrierung ermöglicht es GET ECULMB, korrekt zu erkennen, wenn die Drosselklappe vollständig geschlossen ist, und genaue Messwerte des in den Brennraum eingespritzten Kraftstoffstands sicherzustellen. Beim Einbau eines neuen Steuergeräts oder anderer Zubehörteile empfiehlt GET die Durchführung der Zero TPS Kalibrierung. Diese Kalibrierung gewährleistet eine korrekte Kraftstoffberechnung, sodass das Motorrad genau beschleunigen kann, und vermeidet hohen Spritverbrauch.



ACHTUNG: Der Mindestwert wird gespeichert, wenn er dem OE-Wert ähnelt, andernfalls verwirft GET ECULMB den Wert, da er als falsch gelesen wird. Der Maximalwert kann nur mit der GET Maya-Software verwaltet werden.

Es ist möglich, die ZERO TPS-Kalibrierung mit oder ohne GET WiFi-COM (im Kit enthalten) oder mit der GET Maya-Software (separat erhältlich) durchzuführen.



ACHTENSIEDARAUF, UNTERSICHERHEITSBEDINGUNGEN ZU ARBEITEN UND DEN MOTOR AUSGESCHALTET ZU LASSEN.

ZERO TPS KALIBRIERUNG – mit GET WiFi-COM

Zum Einstellen des Zero TPS öffnen Sie die **WiGET-App** und wählen Sie den Abschnitt „MONITOR“. **Folgen Sie den Anweisungen im GET WiFi-COM-Handbuch**, das im Kit enthalten ist, und sehen Sie sich das WiGET-Video-Tutorial an (5:55 Minuten). Scannen Sie den QR-Code.



ZERO TPS KALIBRIERUNG – mit GET Maya

Um mit der ZERO TPS-Kalibrierung fortzufahren, befolgen Sie die Anweisungen im GET Maya-Handbuch, das mit der Software geliefert wird. GET Maya ist nicht im GET ECULMB-Kit enthalten.

Wenn der Motor nach der TPS-Kalibrierung nicht anspringt oder wenn der Motor unregelmäßig läuft:

1. Stellen Sie sicher, dass der Motor ausgeschaltet ist.
2. Schalten Sie das Armaturenbrett aus, indem Sie den Schlüssel des Hauptschalters in die AUS-Position drehen. Warten Sie 10 Sekunden, damit sich das Leerlaufregelventil kalibrieren kann.
3. Drehen Sie den Schlüssel des Hauptschalters in die Position ON, überprüfen Sie, ob der Motorstoppschalter in der Position „Run“ steht, und überprüfen Sie, ob die Leerlaufdrehzahl normal ist, indem Sie das Fahrzeug einschalten.
4. Wenn der Motor unregelmäßig läuft, wiederholen Sie die ZERO TPS-Kalibrierung mit GET WiFi-COM (im Kit enthalten) oder mit GET Maya (separat erhältlich).

F. SYMBOLE



Wir erklären, dass das gelieferte Produkt mit der RoHS-Richtlinie 2011/65/EU, geändert durch die Richtlinie 2015/863/EU (RoHS3) zur Beschränkung der Verwendung bestimmter gefährlicher Stoffe, konform ist.

G. ENTSORGUNG



Gemäß Art. 26 des gesetzesvertretenden Dekrets Nr. 49 vom 14. März 2014, "Umsetzung der Richtlinie 2012/19/EU über Elektro- und Elektronik-Altgeräte (WEEE)".

Das Symbol der durchgestrichenen Mülltonne auf einem Produkt oder seiner Verpackung weist darauf hin, dass jeweilige Gerät am Ende seiner Lebensdauer getrennt von anderen Abfällen der Aufbereitung und dem Recycling zugeführt werden muss. Am Ende ihrer Lebensdauer können diese Produkte von den Nutzern kostenlos in speziellen kommunalen Sammelstellen für Elektro- und Elektronik-Altgeräte entsorgt werden. Sie können auch im Rahmen einer der folgenden Regelungen an den Händler zurückgegeben werden:

- sehr kleine Produkte, d.h. Geräte, deren Außenabmessungen 25 cm nicht überschreiten, können ohne Kaufverpflichtung an Händler zurückgegeben werden, deren Verkaufsfläche für Elektro- und Elektronikgeräte 400 m² überschreitet. Händler mit kleineren Verkaufsflächen sind nicht zur Teilnahme an dieser Regelung verpflichtet.

- Produkte mit Abmessungen von mehr als 25 cm können im Rahmen einer „Eins-für-Eins“-Vereinbarung an die Händler zurückgegeben werden, d. h. der Händler ist nur verpflichtet, das Produkt gegen den Kauf eines neuen, gleichwertigen Produkts entgegenzunehmen, wobei für jedes zurückgegebene Altgerät ein neues Produkt gekauft wird.

Die getrennte Sammlung und anschließende Verarbeitung von Produkten für das Recycling, die Aufbereitung und die umweltgerechte Entsorgung trägt dazu bei, potenziell schädliche Auswirkungen auf die Umwelt und die menschliche Gesundheit zu vermeiden, und erleichtert die Wiederverwendung/das Recycling der in den Produkten enthaltenen Materialien. Nutzer, die Produkte missbräuchlich entsorgen, müssen mit den nach den jeweiligen Rechtsvorschriften geltenden Strafen rechnen.

H. HAFTUNGSAUSSCHLUSS „RACE USE ONLY“ (NUR FÜR DEN RENNEINSATZ)

Aufgrund der besonderen Betriebs- und Umgebungsbedingungen, unter denen die „Race Use only“-Produkte (Nur für den Renneinsatz) bei Wettkämpfen eingesetzt werden, können diese Produkte einem Gebrauch unter extremen Bedingungen ausgesetzt sein, welche die von ATHENA festgelegten Auslegungsgrenzen und Kontrollen überschreiten können. ATHENA übernimmt keinerlei Haftung im Zusammenhang mit der Verwendung der „Race Use only“-Produkte (Nur für den Renneinsatz) unter extremen Bedingungen während der Wettkämpfe. Es besteht in diesem Fall auch keine „Produkthaftung“.

Daher sind „Race Use only“-Produkte (Nur für den Renneinsatz) von jeder Form der Garantie ausgeschlossen.

Die „Race Use only“-Produkte (Nur für den Renneinsatz) sind für den Einsatz im Wettkampfsport konzipiert und hergestellt. Daher dürfen die „Race Use only“-Produkte (Nur für den Renneinsatz) nicht auf öffentlichen Straßen verwendet werden. ATHENA übernimmt keinerlei Haftung im Zusammenhang mit einer Verwendung der „Race Use only“-Produkte (Nur für den Renneinsatz), die gegen derartige Beschränkungen verstößt. Jede Veränderung oder Manipulation der „Race Use only“-Produkte (Nur für den Renneinsatz) kann deren Sicherheit gefährden.

ATHENA übernimmt keinerlei Haftung im Zusammenhang einer Nichteinhaltung der Anweisungen von ATHENA durch den Kunden und/oder einem unsachgemäßen und/oder falschen Einbau der Produkte in die Fahrzeuge und/oder einer fehlenden oder falschen Wartung dieser Produkte. Es besteht in diesen Fällen auch keine „Produkthaftung“.

A. AVISOS PARA O USO CORRETO

Leia cuidadosamente todas as instruções e advertências antes de usar o kit de corrida GET Eculmb. A não leitura e/ou observação das instruções e advertências pode levar ao uso incorreto do dispositivo ou ao seu mau funcionamento, resultando em danos ao produto e ferimentos pessoais.



O GET ECULMB É DESTINADO EXCLUSIVAMENTE PARA USO EM CORRIDAS.

AVISOS GERAIS

1. Siga as instruções descritas neste manual para evitar danos ao veículo.
2. Não modifique ou substitua o material fornecido pela GET.
3. Certifique-se sempre de que nenhuma peça instalada pode interferir nas partes quentes do motor, nos componentes da direção ou no condutor.
4. Este produto não é um brinquedo. Mantenha-o fora do alcance de crianças e/ou animais, pois contém componentes de pequeno porte que podem ser engolidos.
5. Não use o produto para outros fins que não os especificados nestas instruções.
6. Não use lavadoras de alta pressão no produto.

AVISOS ESPECÍFICOS



Depois de instalar a unidade de controle GET, para a primeira inicialização, é obrigatório girar a chave do interruptor principal na posição ON sem ligar o motor e, em seguida, girar a chave na posição OFF para desligar o painel. Aguarde 10 segundos antes de ligar o motor. Este procedimento é para redefinir a posição da válvula de controle de marcha lenta. Se este procedimento não for realizado, o veículo pode ter dificuldade de partida ou não partir.

- 1.** Sempre se certifique de que o GET ECULMB esteja instalado corretamente e funcionando antes de usar.
- 2.** Nunca exponha o dispositivo a temperaturas acima de 70°C / 158°F.
- 3.** Instale-o com o motor frio.
- 4.** GET ECULMB pode não funcionar corretamente se o sensor OEM TPS estiver danificado ou modificado.
- 5.** O limite do limitador de RPM dos mapas ECULMB é maior do que as unidades de controle padrão.
- 6.** Para usar e gerenciar a tecnologia GPA, é necessário instalar o GET GPA Switch (vendido separadamente) ou gerenciá-la com o software GET Maya (vendido separadamente).
- 7.** Para modificar a ignição e os mapas de injeção do GET ECULMB, é necessário usar o software de programação GET Maya (vendido separadamente).
- 8.** Caso a moto não dê partida ou o motor esteja irregular, certifique-se de que a versão do GET ECULMB escolhida seja compatível com o modelo e ano da sua moto. Verifique se o ECULMB está conectado corretamente e realize uma calibração TPS (consulte a seção E.CALIBRAÇÃO ZERO DE TPS).
- 9.** Os mapas para este GET ECULMB foram desenvolvidos para uma configuração de veículo com sistema de escape de corrida completo e com uma caixa de ar com tampa removida. Se um escapamento de corrida não for usado e/ou se uma caixa de ar aberta não for usada, a carburação pode ser muito gordurosa.

B. LAYOUT DO PRODUTO

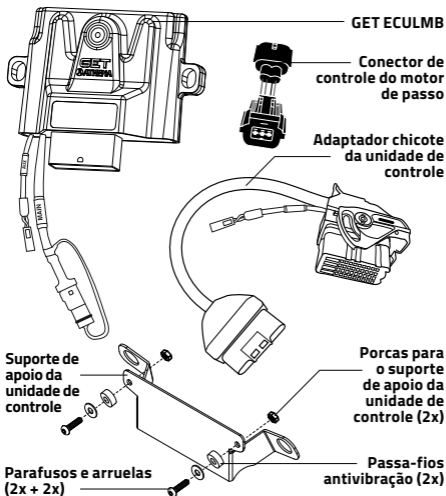

GET ECULMB é uma unidade de controle plug&play completamente reprogramável. O ECULMB é a melhor solução tanto para motores de estoque quanto para motores modificados: é possível ajustar o mapa de calibração através do **aplicativo WiGET**, usando o dispositivo **WiFi-COM**, e o software **MAYA**.



WiGET App



PRINCIPAIS CARACTERÍSTICAS DO GET ECULMB:

▪ **Obtenha o melhor desempenho do seu motor**

O kit GET ECULMB é um kit de corrida desenvolvido para tirar o máximo proveito do motor com escapamento de corrida ou motores modificados. Este kit permite tirar o máximo proveito de todos os veículos sem comprometer sua confiabilidade.

▪ **Fácil de instalar e programar**

A unidade de controle ECULMB não requer ferramentas para instalação. Instale-o em apenas alguns passos e prepare-se para entrar na pista. Modifique com segurança os parâmetros principais do mapa através do dispositivo WiFi-COM e WiGet, o aplicativo GET gratuito, e ajuste profissionalmente todos os valores específicos usando o Maya, o software de programação GET que permite a configuração completa da unidade de controle.

▪ **Dois mapas de corrida pré-instalados**

A unidade GET ECULMB já vem com dois mapas reprogramáveis:

- Mapa 1: Configuração de corrida para potência total
- Mapa 2: Configuração de corrida com GPA definido para Nível 5

C. INSTALAÇÃO DO GET ECULMB

1. Encontre a unidade de controle OEM na parte traseira do ATV: verifique no manual da oficina onde encontrá-lo. **Remova a tampa da unidade de controle.** Pressione o clipe de retenção do conector da unidade de controle OEM antes de puxá-lo: **certifique-se de remover o conector sem danificá-lo.**

2. Remova a unidade de controle OEM e o suporte de apoio OEM. Mantenha os dois parafusos OEM, as duas buchas OEM e os dois passa-fios antivibração OEM que serão usados posteriormente. O suporte de apoio OEM não será usado.

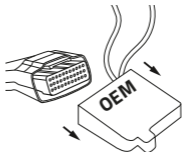

3. Coloque os dois passa-fios antivibração OEM nos dois orifícios laterais do suporte de apoio GET incluído no kit. Coloque as buchas OEM no suporte de apoio GET e fixe-as no veículo com os parafusos OEM.

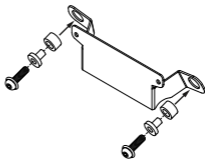

4. Insira os passa-fios de borracha antivibração incluídos no kit GET nos orifícios laterais da unidade de controle. Coloque a unidade de controle GET no suporte de apoio GET. **Fixe a unidade de controle com os parafusos e as arruelas fornecidas no kit.**

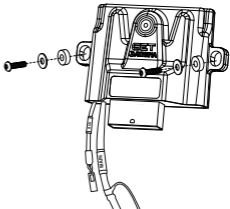

5. Conecte o adaptador do chicote da unidade de controle à unidade de controle GET.

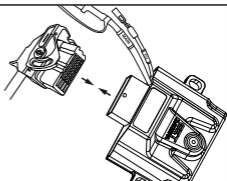

6. Conecte o outro lado do chicote ao ATV.



To OEM main harness

7. Desconecte o chicote de controle do motor de passo OEM, colocado sob o corpo do acelerador à esquerda do veículo: verifique no manual da oficina onde encontrá-lo.

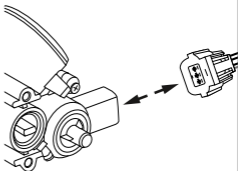

8. Plugue o conector de controle do motor de passo, fornecido no kit GET, entre o chicote OEM e o motor de passo do veículo.

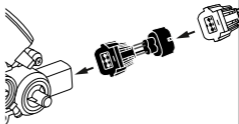

9. Reinstale a tampa da unidade de controle.



ATENÇÃO: Depois de instalar a unidade de controle GET, para a primeira inicialização, é obrigatório girar a chave do interruptor principal na posição ON sem ligar o motor e, em seguida, girar a chave na posição OFF para desligar o painel. Aguarde 10 segundos antes de ligar o motor. Este procedimento é para redefinir a posição da válvula de controle de marcha lenta. Se este procedimento não for realizado, o veículo pode ter dificuldade de partida ou não partir.

D. INSTALAÇÃO DE ACESSÓRIOS

INSTALAÇÃO DO MAP SWITCH

 **LEMBRE-SE DE TRABALHAR EM CONDIÇÕES DE SEGURANÇA E DE MANTER O MOTOR DESLIGADO.**

1. Instale o GET Map Switch no guidão.

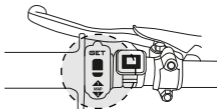

2. Conecte os terminais faston do MAP Switch aos terminais faston do cabo de expansão do MAP Switch.

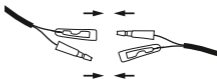

3. Remova a tampa protetora e conecte o cabo de expansão ao conector "AUX" da unidade ECULMB.



INSTALAÇÃO DO WIFI-COM

Instale o WiFi-COM seguindo o manual dedicado.

 **ATENÇÃO: Após a instalação, verifique se a fiação não obstrui a livre movimentação do guidão em ambas as direções ou interfere nos componentes móveis da motocicleta (por exemplo, transmissão) ou no motociclista (por exemplo, área da bagageira).**

E. CALIBRAÇÃO ZERO DE TPS

A calibração zero de TPS permite que o GET ECULMB reconheça adequadamente quando o acelerador está completamente fechado e garanta leituras precisas do nível de combustível injetado na câmara de combustão. Ao instalar uma nova unidade de controle ou outros acessórios, a GET recomenda realizar a calibração zero de TPS. Esta calibração garantirá um cálculo correto do combustível, para que a motocicleta possa acelerar com precisão e evitar pouca economia de combustível.



ATENÇÃO: O valor mínimo é salvo se for semelhante ao do OE. Caso contrário, o GET ECULMB descartará o valor porque o lerá como incorreto. É possível gerenciar o valor máximo somente com o software GET Maya.

É possível realizar a calibração ZERO TPS com ou sem GET WiFi-COM (incluído no kit) ou com o software GET Maya (vendido separadamente).



LEMBRE-SE DE TRABALHAR EM CONDIÇÕES DE SEGURANÇA E DE MANTER O MOTOR DESLIGADO.

CALIBRAÇÃO ZERO DE TPS – com GET WiFi-COM

Para definir Zero de TPS, abra o **aplicativo WiGET** e selecione a seção “MONITOR”. **Siga as instruções no manual do GET WiFi-COM**, incluído no kit, e veja o tutorial em vídeo do WiGET (minuto 5:55). Digitalize o código QR.



CALIBRAÇÃO ZERO DE TPS – com GET MAYA

Para prosseguir com a calibração ZERO de TPS, siga as instruções no manual GET Maya, que é fornecido com o software. O GET Maya não está incluído no kit GET ECULMB.

Se o motor não ligar após a calibração TPS ou se o motor estiver irregular:

- 1.** Verifique se o motor está desligado.
- 2.** Desligue o painel girando a chave do interruptor principal para a posição OFF. Aguarde 10 segundos para permitir que a válvula de controle de marcha lenta seja calibrada.
- 3.** Rode a chave do interruptor principal para a posição ON, verifique se o interruptor de parada do motor está na posição “run” e verifique se a velocidade de marcha lenta está regular ligando o veículo.
- 4.** Se o motor estiver irregular, repita a calibração ZERO de TPS com GET WiFi-COM (incluído no kit) ou com GET Maya (vendido separadamente).

F. SÍMBOLOS



Declaramos que este produto oferecido está em conformidade com a Diretiva RoHS 2011/65/EU emendada pela Diretiva 2015/863/EU (RoHS3) relativa à Restrição de Uso de Certas Substâncias Perigosas.

G. DESCARTE



De acordo com o art. 26 do Decreto Legislativo nº. 49 de 14 de março de 2014, "Implementação da Diretiva 2012/19 / UE sobre resíduos de equipamentos elétricos e eletrônicos (REEE)".

O símbolo de lixeira riscada exibido em um produto ou em sua embalagem indica que, quando o equipamento chega ao fim de seu ciclo de vida, ele deve ser descartado separadamente dos outros resíduos para fins de tratamento e reciclagem. Quando tais produtos chegarem ao fim de seu ciclo de vida, os usuários poderão descartá-los gratuitamente em centros municipais especiais para a coleta de resíduos de equipamentos elétricos e eletrônicos, ou devolvê-los ao distribuidor de acordo com uma das seguintes disposições:

- os produtos muito pequenos, ou seja, equipamentos sem dimensão externa superior a 25 cm, podem ser devolvidos sem obrigação de compra a distribuidores cuja área de venda dedicada a equipamentos elétricos e eletrônicos seja superior a 400 m². Distribuidores com áreas de vendas menores não são obrigados a participar deste esquema.

- Os produtos com dimensões superiores a 25 cm podem ser devolvidos aos distribuidores no regime "um por um", ou seja, o distribuidor só é obrigado a receber o produto em troca da compra de um novo produto equivalente, sendo um novo produto comprado para cada produto de descarte devolvido.

A coleta separada e o subsequente processamento de produtos para fins de reciclagem, tratamento e descarte ambientalmente correto ajudam a evitar efeitos potencialmente prejudiciais ao meio ambiente e à saúde humana e facilitam a reutilização/reciclagem dos materiais contidos nos produtos. Os usuários que eliminarem produtos de forma abusiva estarão sujeitos às penalidades aplicáveis sob a respectiva legislação.

H. ISENÇÃO DE RESPONSABILIDADE DE “APENAS PARA CORRIDA”

Devido às condições operacionais e ambientais específicas sob as quais os Produtos “Apenas para Corrida” operam durante as competições, tais Produtos podem estar sujeitos ao uso em condições extremas, que podem exceder os limites do projeto e o controle definidos pela ATHENA. A ATHENA não terá nenhuma responsabilidade em relação ao uso dos Produtos “Apenas para corrida” em condições extremas durante as competições, e nenhuma “responsabilidade pelo produto” se aplicará em tal caso.

Portanto, os produtos “Apenas para corrida” estão excluídos de qualquer forma de garantia.

Os produtos “Apenas para corrida” são projetados e fabricados para uso em esportes competitivos. Portanto, os Produtos “Apenas para Corrida” não devem ser usados em vias públicas. A ATHENA não terá nenhuma responsabilidade em relação ao uso dos Produtos “Apenas para corrida” em violação a tais limites. Qualquer alteração ou adulteração dos Produtos “Apenas para corrida” pode colocar em risco sua segurança.

A ATHENA não terá nenhuma responsabilidade em relação ao não cumprimento por parte do Cliente das instruções fornecidas pela ATHENA e/ou em relação à sua instalação inadequada e/ou incorreta em motos e/ou à falta ou manutenção incorreta de tais Produtos, nem haverá nenhuma “responsabilidade do produto” aplicável em tais casos.



All rights to the images, drawings and texts are reserved. The reproduction and diffusion (even partial) in any form of photographs, pictures and texts is forbidden. Offenders will be prosecuted according to law. All the products, drawings and images illustrated in this manual are creations of intellectual property of Athena S.p.A. The trademark(s) and distinctive signs of Athena S.p.A. are the exclusive property of the same and are registered in Italy and abroad.

Tutti i diritti sulle immagini, i disegni ed i testi sono riservati. Sono vietate la riproduzione e diffusione, anche parziale, in qualsiasi forma, delle fotografie, delle immagini e dei testi. I trasgressori saranno perseguiti a norma di legge. Tutti i prodotti, i disegni e le immagini illustrati nel presente manuale costituiscono creazione di proprietà della società Athena S.p.A. Il/I marchio/i ed i segni distintivi della società sono di proprietà esclusiva della stessa e sono registrati in Italia ed all'estero.



CHECK SPECIFIC MANUALS
AND DOCUMENTS ON
ATHENA.EU PRODUCT PAGES.

GET, a brand of

Athena S.p.A.

Via delle Albere, 13

36045 Alonte - VI - ITALY

tech@athena.eu

athena.eu 

getdatait 

GD-MIP-0049-AA